

# Verificação de elegibilidade

## Equipa do Inquerito

Nome(s)

Simão Ernesto Matsinhe & Marília Mate

---

Contactos (s)

846831859 & 845246000

---

Data

2024-03-19

---

Nº da Lista

MATACUANE\_151

---

Obra Nº

*Número da Obra (Obra/XXXX/2023)*

OBRA/14530/2023

---

## Agregado Familiar (AF)

Nº do ID do AF

701019906045851KP208274

---

Representante do AF

Vicente Sandramo (Chefe da família)-Francisco Sandramo (Irmão)

---

ContactoAF

866727695

---

O AF é dono da Casa/Lote

Sim

Não

Província

Sofala

---

Distrito

Cidade da Beira 1

---

**Posto Administrativo**

- Urbano 1
- Urbano 2
- Urbano 4

**Localidade**

- |                                 |                                  |  |
|---------------------------------|----------------------------------|--|
| <input type="radio"/> Chaimite  | <input type="radio"/> Chipangara | <input type="radio"/> Esturro              |
| <input type="radio"/> Macurungo | <input type="radio"/> Macuti     | <input checked="" type="radio"/> Matacuane |
| <input type="radio"/> Pioneiros | <input type="radio"/> Ponta-Gea  |  |

**Bairro**

Matacuane

---

**Coordenadas**

-19.8380609 34.8625833 43.522 3.9

---

latitude (x.y °)

-19,8380609

---

longitude (x.y °)

34,8625833

---

altitude (m)

43,522

---

accuracy (m)

3,9

---

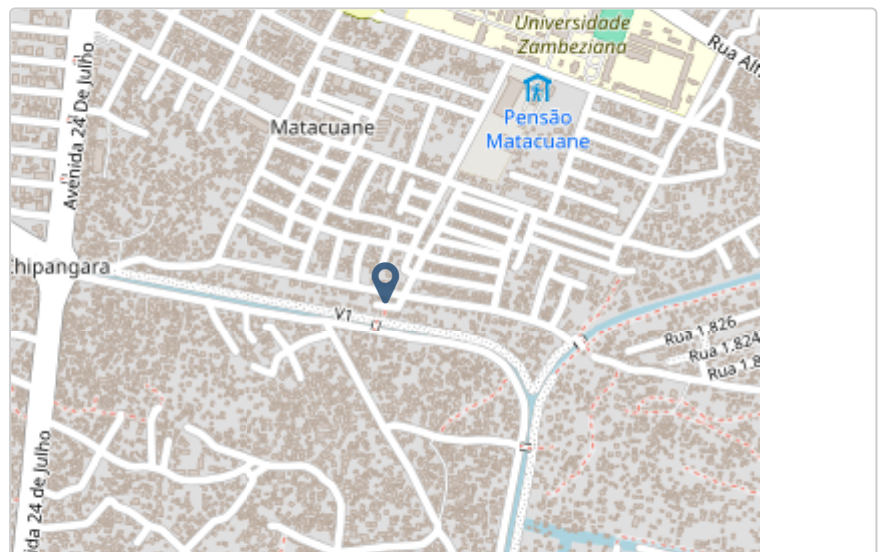

## Fotos da Habitação

Habitação - Foto da esquina 1

1710852491727.jpg



Habitação - Foto da esquina 2

1710852483522.jpg



### Habitação - Foto da esquina 3

1710852441005.jpg



### Habitação - Foto da esquina 4

Clique aqui para fazer o upload do arquivo. (<100MB)

### Lote - Foto do acesso

Clique aqui para fazer o upload do arquivo. (<100MB)

### Foto do espaço livre para construção/armazém/preparação da obra

Clique aqui para fazer o upload do arquivo. (<100MB)

### Foto do lugar onde o AF pode ficar temporariamente

Clique aqui para fazer o upload do arquivo. (<100MB)

### Plot - Vista geral 1

Clique aqui para fazer o upload do arquivo. (<100MB)

### Plot - Vista geral 2

Clique aqui para fazer o upload do arquivo. (<100MB)

## Outras Fotos Relevantes

1

Outras fotos relevantes ou registo de dados não previstos verificados no terreno

1710852451253.jpg



2

Outras fotos relevantes ou registo de dados não previstos verificados no terreno

1710852520838.jpg



## Localização, material e estado actual da casa

### Localização

Urbano

Rural

### Material

Convencional

Misto

**Estado actual da casa**

- Parcialmente Destruída (Há danos estruturais na cobertura. O telhado foi parcial ou completamente removido)

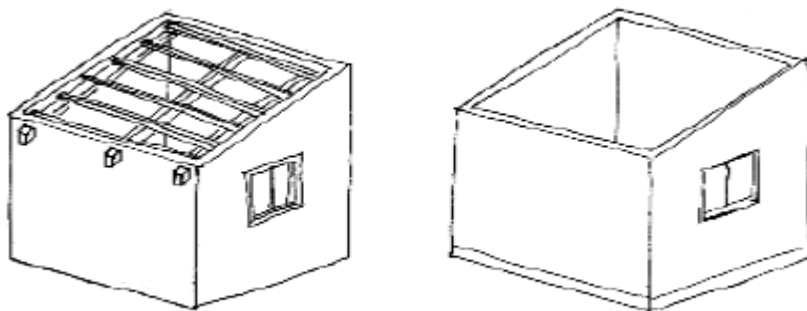

- Totalmente Destruída (Há danos estruturais na cobertura e nas paredes. O telhado foi parcial ou completamente removido)



- Ruína (Há danos estruturais na cobertura e nas paredes)



- Não existe (A casa foi completamente destruída)



Recuperada (A casa foi recuperada pela família)

## » Análise de vulnerabilidade estrutural

Paredes

---

### Material convencional

*Estrutura reforçada com pilares e vigas*

Sim

Não

### Materiais mistos

*Estrutura reforçada com diagonais*

Sim

Não

Estrutura da cobertura

---

### Declive adequado ( $\geq 15^\circ$ )

Sim

Não

### 1 água

Sim

Não

### 2 ou 4 águas

Sim

Não

### Consola de 30cm ou menos

Sim

Não

### Asnas de madeira

Sim

Não

Telhado

---



**Chapa IBR entre 0,4 mm a 0,6 mm**

- Sim
- Não

**Fixação com pregos adequados de chapa metálica**

- Sim
- Não

**Tipologia recomendada**

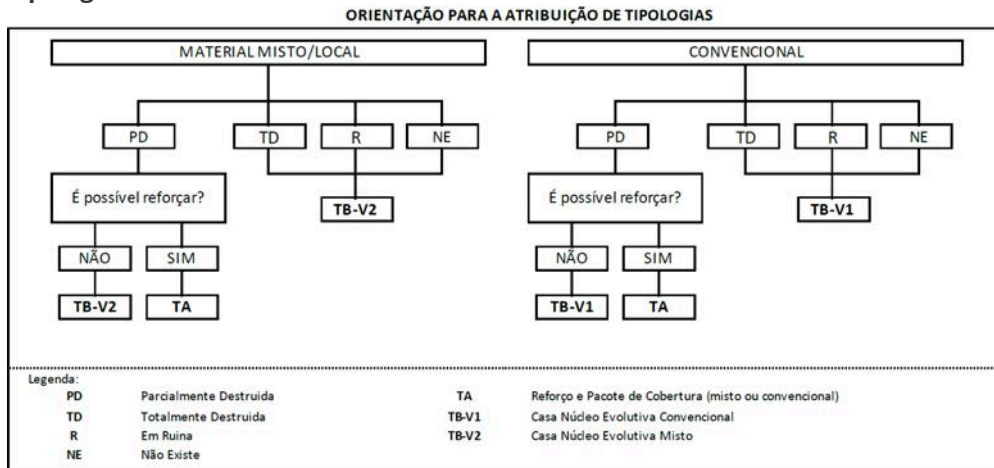

- TA - REFORÇO E PACOTE DE COBERTURA (MISTO)
- TA - REFORÇO E PACOTE DE COBERTURA (CONVENCIONAL)
- TB-V1 - CASA NÚCLEO EVOLUTIVA CONVENCIONAL
- TB-V2 - CASA NÚCLEO EVOLUTIVA MISTO

**Providências temporárias / deslocação**

**O AF vai ficar na casa durante a construção?**

- Sim
- Não

**O AF necessita de assistência de abrigo para alojamento temporário no local?**

- Sim
- Não

**O AF pode mudar-se para ficar com familiares?**

- Sim
- Não

**Se sim, por quanto tempo?**

Para um anexo da casa

---

# Planeamento e gestão da construção

## » Mão-de-obra disponível/Cuidados com o AF

Existem adultos capazes (16+) que podem e querem participar na preparação da obra?

Sim

Não

Existem adultos capazes (16+) que podem e querem participar no processo de construção?

Sim

Não

Existem membros com necessidades específicas devido à idade ou saúde?

Sim

Não

Existem membros com mobilidade reduzida?

*Nota: Em caso afirmativo, é necessária prestar atenção a provisão e construção de uma rampa*

Sim

Não

## » Acesso

A que distância está a casa de acesso veicular?

---

**Metros**

0.00 m

---

**Minutos a andar**

Não é necessário

---

Como é o percurso a partir do acesso veicular ao local?

Acessível para carros

Não acessível para carros

Fácil acesso de carro (todas as estações do ano)

**Que opções de transporte local existem?**

- Bicicleta
- Autocarro
- Comboio
- Carro
- Outros

## » Água e electricidade

**Existe abastecimento de água no local?**

- Sim
- Não

**Existe armazenamento de água no local?**

- Sim
- Não

**Existe acesso à electricidade?**

- Sim
- Não

## » Armazenamento

**Existe armazenamento seguro para ferramentas?**

- Sim
- Não

**Existe armazenamento seguro para os materiais?**

- Sim
- Não

**Existe a possibilidade de alugar armazenamento aos vizinhos?**

- Sim
- Não

## » Local

**O local é propenso a inundações?**

- Sim
- Não

O local está inclinado?

- Sim  
 Não

O local está congestionado?

- Sim  
 Não

O local tem um sistema de drenagem adequada?

- Sim  
 Não

## » Demolição / escombros

Existe um edifício para demolir?

- Sim  
 Não

Há materiais para salvar/reutilizar?

- Sim  
 Não

A nova construção estará no mesmo local?

- Sim  
 Não

Quanto tempo (dias) demorará a demolição?

NA

## » Dimensões da casa / lote

Imagem de apoio às dimensões da casa / lote

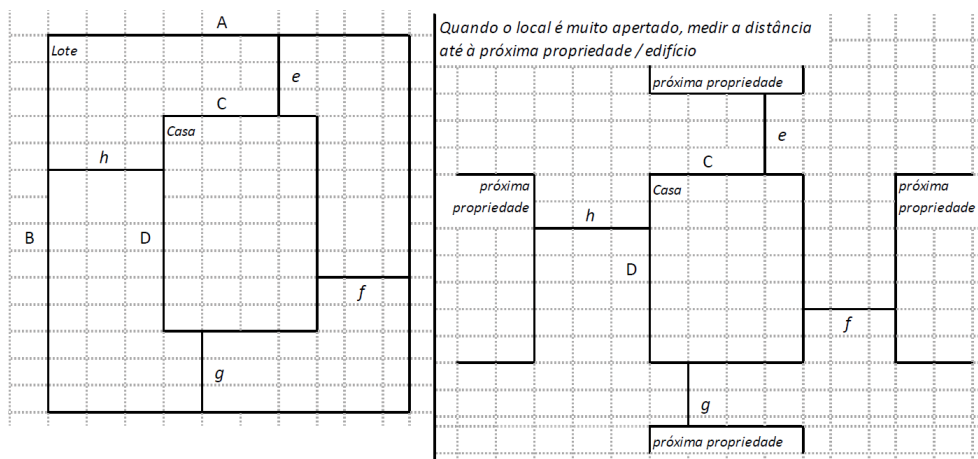

Dimensões em metros ou passos, por favor especifique

---

**Dimensões do Lote (A x B)**

20.00 m X 30.00 m

---

**Dimensões da Casa (C x D)**

8.60 m X 9.10 m

---

**Distância da Casa ao limite do Lote: e**

1.20 m

---

**Distância da Casa ao limite do Lote: f**

1.50 m

---

**Distância da Casa ao limite do Lote: g**

2.50 m

---

**Distância da Casa ao limite do Lote: h**

3.50 m

---

**» TA Reforço e Pacote de Cobertura**

Imagem de apoio às dimensões da casa / lote

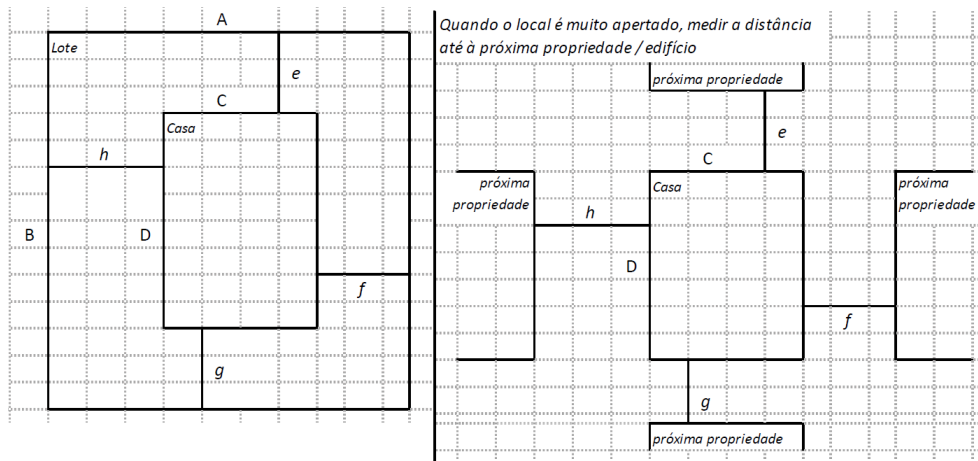

**Nº de quartos**

8

---

**Dimensão de cada quarto (A x B)**

2.70 m X 3.00 m

---

**Dimensão da casa (A x B)**

8.60 m X 9.10 m

---

**Dimensão do lote (A x B)**

20.00 m X 30.00 m

---

**Outra informação relevante**

A casa apresenta boas condições estruturais porém com defeitos na cobertura (Fibrocimento)A família dispõe de um anexo que está em arrendamento (Fotos adicionais)Além do anexo existente uma nova construção pertencente a família e decurso dentro do lote (Fotos adicionais)

---

**» TB-V1 Casa Núcleo Convencional**

Há espaço no lote para uma nova construção de 3m x 8m?

- Sim  
 Não

De acordo com o espaço disponível e a preferência do agregado familiar, por favor especifique:

- Construção ao lado da casa existente  
 Construção no lugar da casas existente (demolir)

**» TB-V2 Casa Núcleo Misto**

Há espaço no lote para uma nova construção de 3m x 8m?

- Sim  
 Não

De acordo com o espaço disponível e a preferência do agregado familiar, por favor especifique:

- Construção ao lado da casa existente  
 Construção no lugar da casas existente (demolir)

**Notas (se aplicável)**

Outras informações adicionais relevantes

---

## Sketches

---



# Fotos adicionais (se aplicável)

## Fotos adicionais

1710852369639.jpg

1710852369639.jpg

