

Verificação de elegibilidade

Equipa do Inquérito

Nome(s)

Domingos Taula

Contactos (s)

860241067

Data

2023-04-24

Nº da Lista

2909

Obra Nº

Número da Obra (Obra/XXXX/2023)

12724

Agregado Familiar (AF)

Nº do ID do AF

12724

Representante do AF

Rosa António

ContactoAF

Não tem

O AF é dono da Casa/Lote

Sim

Não

Província

Sofala

Distrito

Buzi

Posto Administrativo

- Buzi
- Estaquinha
- Nova Sofala

Localidade

- Bíndua
- Grudja
- Guaraguara
- Inhamichindo
- Nharongue

Bairro

2000

Coordenadas

-19.855426 34.473496 5.3999999999999995 4.625

latitude (x.y °)

-19.855426

longitude (x.y °)

34.473496

altitude (m)

5.3999999999999995

accuracy (m)

4.625

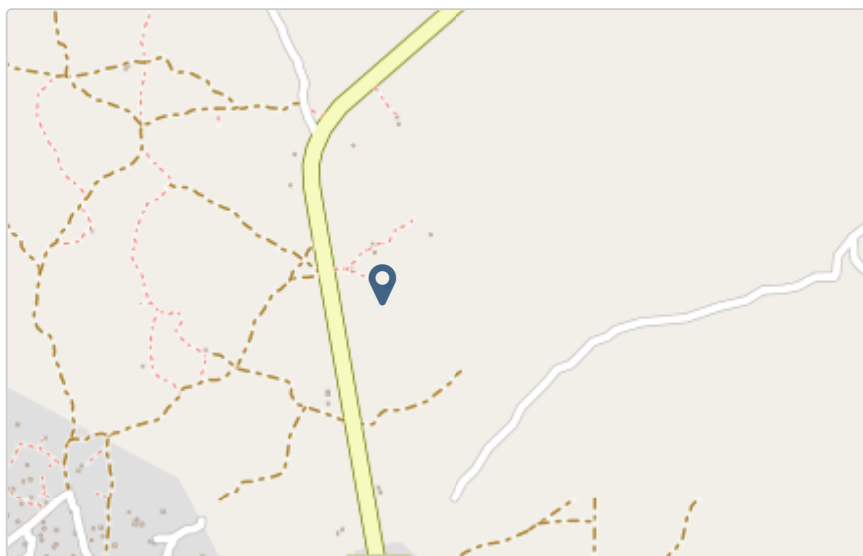

Fotos da Habitação

Habitação - Foto da esquina 1

1682324401965.jpg



Habitação - Foto da esquina 2

1682324416793.jpg



Habitação - Foto da esquina 3

1682324434275.jpg



Habitação - Foto da esquina 4

1682324447823.jpg



Lote - Foto do acesso

1682324461547.jpg



Foto do espaço livre para construção/armazém/preparação da obra

1682324475569.jpg

**Foto do lugar onde o AF pode ficar temporariamente**

1682324489506.jpg

**Plot - Vista geral 1**

1682324498480.jpg

**Plot - Vista geral 2**

1682324516892.jpg

**Outras Fotos Relevantes**

1

Outras fotos relevantes ou registo de dados não previstos verificados no terreno[Click here to upload file. \(< 100MB\)](#)**Localização, material e estado actual da casa****Localização** Urbano Rural

Material

- Convencional
- Misto

Estado actual da casa

- Parcialmente Destruída (Há danos estruturais na cobertura. O telhado foi parcial ou completamente removido)

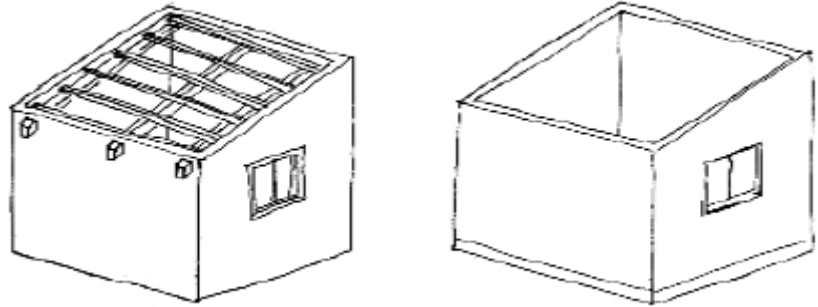

- Totalmente Destruída (Há danos estruturais na cobertura e nas paredes. O telhado foi parcial ou completamente removido)



- Ruína (Há danos estruturais na cobertura e nas paredes)

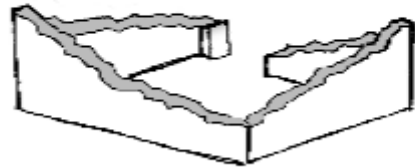

- Não existe (A casa foi completamente destruída)



- Recuperada (A casa foi recuperada pela família)

» Análise de vulnerabilidade estrutural

Paredes

Material convencional*Estrutura reforçada com pilares e vigas*

- Sim
- Não

Materiais mistos*Estrutura reforçada com diagonais* Sim NãoEstrutura da cobertura

Declive adequado ($\geq 15^\circ$) Sim Não**1 água** Sim Não**2 ou 4 águas** Sim Não**Consola de 30cm ou menos** Sim Não**Asnas de madeira** Sim NãoTelhado

Chapa IBR entre 0,4 mm a 0,6 mm Sim Não**Fixação com pregos adequados de chapa metálica** Sim Não

Tipologia recomendada

- TA - REFORÇO E PACOTE DE COBERTURA (MISTO)
- TA - REFORÇO E PACOTE DE COBERTURA (CONVENCIONAL)
- TB-V1 - CASA NÚCLEO EVOLUTIVA CONVENCIONAL
- TB-V2 - CASA NÚCLEO EVOLUTIVA MISTO

Providências temporárias / deslocação

O AF vai ficar na casa durante a construção?

- Sim
- Não

O AF necessita de assistência de abrigo para alojamento temporário no local?

- Sim
- Não

O AF pode mudar-se para ficar com familiares?

- Sim
- Não

Planeamento e gestão da construção**» Mão-de-obra disponível/Cuidados com o AF**

Existem adultos capazes (16+) que podem e querem participar na preparação da obra?

- Sim
- Não

Existem adultos capazes (16+) que podem e querem participar no processo de construção?

- Sim
- Não

Existem membros com necessidades específicas devido à idade ou saúde?

- Sim
- Não

Existem membros com mobilidade reduzida?

Nota: Em caso afirmativo, é necessária prestar atenção a provisão e construção de uma rampa

- Sim
- Não

» Acesso

A que distância está a casa de acesso veicular?

Metros

100

Minutos a andar

5

Como é o percurso a partir do acesso veicular ao local?

- Acessível para carros
- Não acessível para carros
- Fácil acesso de carro (todas as estações do ano)

Que opções de transporte local existem?

- Bicicleta
- Autocarro
- Comboio
- Carro
- Outros

» Água e electricidade**Existe abastecimento de água no local?**

- Sim
- Não

Existe armazenamento de água no local?

- Sim
- Não

Existe acesso à electricidade?

- Sim
- Não

» Armazenamento**Existe armazenamento seguro para ferramentas?**

- Sim
- Não

Existe armazenamento seguro para os materiais?

- Sim
 Não

Existe a possibilidade de alugar armazenamento aos vizinhos?

- Sim
 Não

» Local

O local é propenso a inundações?

- Sim
 Não

O local está inclinado?

- Sim
 Não

O local está congestionado?

- Sim
 Não

O local tem um sistema de drenagem adequada?

- Sim
 Não

» Demolição / escombros

Existe um edifício para demolir?

- Sim
 Não

Há materiais para salvar/reutilizar?

- Sim
 Não

A nova construção estará no mesmo local?

- Sim
 Não

Quanto tempo (dias) demorará a demolição?

» Dimensões da casa / lote

Imagem de apoio às dimensões da casa / lote



Dimensões em metros ou passos, por favor especifique

Dimensões do Lote (A x B)

100x100

Dimensões da Casa (C x D)

3

Distância da Casa ao limite do Lote: e

50

Distância da Casa ao limite do Lote: f

40

Distância da Casa ao limite do Lote: g

50

Distância da Casa ao limite do Lote: h

35

» TA Reforço e Pacote de Cobertura

Imagem de apoio às dimensões da casa / lote

**Nº de quartos**

1

Dimensão de cada quarto (A x B)

3x3

Dimensão da casa (A x B)3x3

Dimensão do lote (A x B)100

Outra informação relevanteNão tem

» TB-V1 Casa Núcleo Convencional**Há espaço no lote para uma nova construção de 3m x 8m?**

- Sim
 Não

De acordo com o espaço disponível e a preferência do agregado familiar, por favor especifique:

- Construção ao lado da casa existente
 Construção no lugar da casas existente (demolir)

» TB-V2 Casa Núcleo Misto**Há espaço no lote para uma nova construção de 3m x 8m?**

- Sim
 Não

De acordo com o espaço disponível e a preferência do agregado familiar, por favor especifique:

- Construção ao lado da casa existente
 Construção no lugar da casas existente (demolir)

Notas (se aplicável)**Outras informações adicionais relevantes**

Sketches

1682324911197.jpg

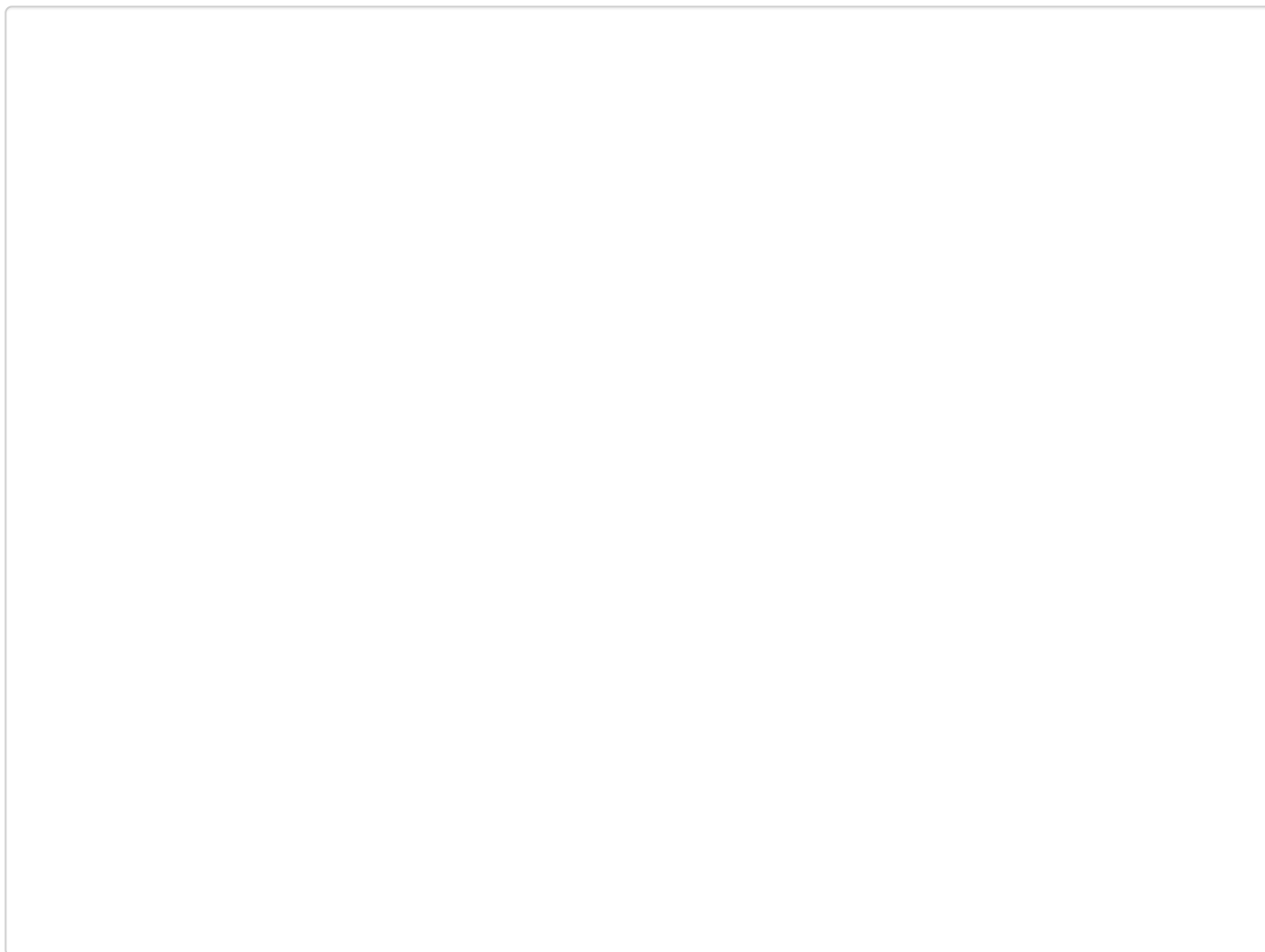

Fotos adicionais (se aplicável)

1

Fotos adicionais

[Click here to upload file. \(< 100MB\)](#)

