

# Verificação de elegibilidade

## Equipa do Inquerito

### Nome(s)

Nassrine e Flávio

---

### Contactos (s)

876659595, 876904105

---

### Data

2024-01-24

---

### Nº da Lista

ALTO DA MANGA\_313

---

### Obra Nº

*Número da Obra (Obra/XXXX/2023)*

(Obra/14739/2023)

---

## Agregado Familiar (AF)

### Nº do ID do AF

701039902105163EP210049

---

**Representante do AF**Victória Macdonald

---

**ContactoAF**847038088

---

**O AF é dono da Casa/Lote** Sim Não

Província

Sofala

---

Distrito

Cidade da Beira 2

---

**Posto Administrativo** Urbano 3 Urbano 5**Localidade** Alto da Manga Inhamizua Chingussura Matadouro Inhaconjo Vila Massane**Bairro**Alto da Manga

---

**Coordenadas**

-19.7793347 34.8733555 9.932 4.973

---

latitude (x.y °)

-19.7793347

---

longitude (x.y °)

34.8733555

---

altitude (m)

9.932

---

accuracy (m)

4.973

---

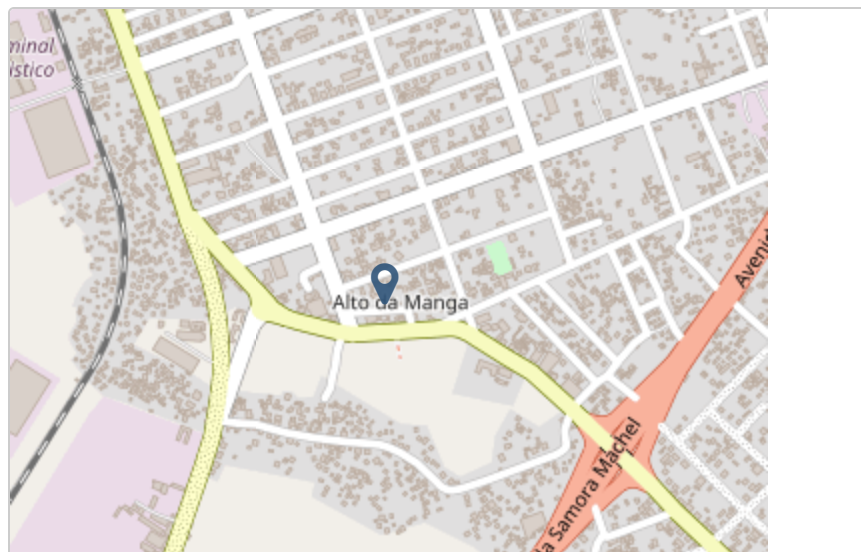

## Fotos da Habitação

### Habitação - Foto da esquina 1

1706100858030.jpg



### Habitação - Foto da esquina 2

1706100868908.jpg



### Habitação - Foto da esquina 3

Clique aqui para fazer o upload do arquivo. (<100MB)

### Habitação - Foto da esquina 4

1706100901359.jpg



**Lote - Foto do acesso**

1706100930587.jpg



**Foto do espaço livre para construção/armazém/preparação da obra**

Clique aqui para fazer o upload do arquivo. (<100MB)

**Foto do lugar onde o AF pode ficar temporariamente**

Clique aqui para fazer o upload do arquivo. (<100MB)

**Plot - Vista geral 1**

1706100966576.jpg



**Plot - Vista geral 2**

Clique aqui para fazer o upload do arquivo. (<100MB)



## Outras Fotos Relevantes

1

Outras fotos relevantes ou registo de dados não previstos verificados no terreno

1706100976317.jpg



## Localização, material e estado actual da casa

### Localização

Urbano

Rural

### Material

Convencional

Misto

**Estado actual da casa**

- Parcialmente Destruída (Há danos estruturais na cobertura. O telhado foi parcial ou completamente removido)

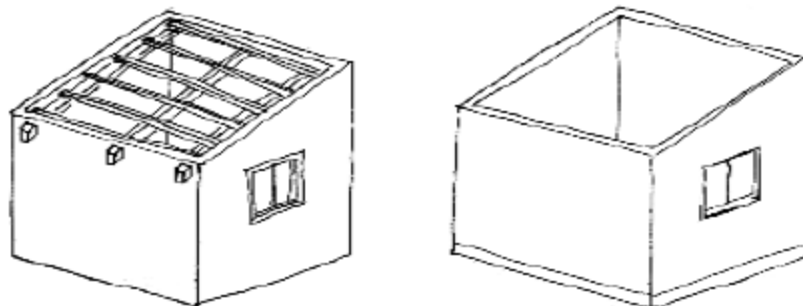

- Totalmente Destruída (Há danos estruturais na cobertura e nas paredes. O telhado foi parcial ou completamente removido)

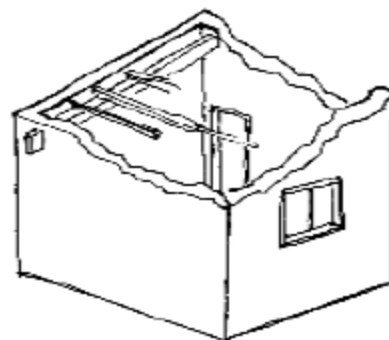

- Ruína (Há danos estruturais na cobertura e nas paredes)

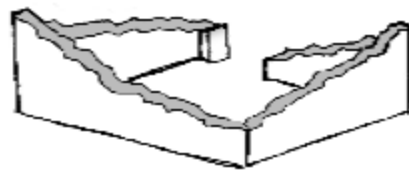

Não existe (A casa foi completamente destruída)

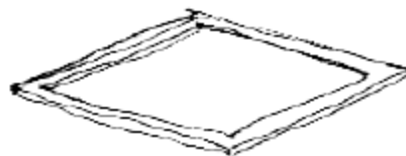

Recuperada (A casa foi recuperada pela família)

## » Análise de vulnerabilidade estrutural

Paredes

---

### Material convencional

*Estrutura reforçada com pilares e vigas*

Sim

Não

**Materiais mistos**

*Estrutura reforçada com diagonais*

- Sim
- Não

Estrutura da cobertura

---

**Declive adequado ( $\geq 15^\circ$ )**

- Sim
- Não

**1 água**

- Sim
- Não

**2 ou 4 águas**

- Sim
- Não

**Consola de 30cm ou menos**

- Sim
- Não

**Asnas de madeira**

- Sim
- Não

Telhado

---

**Chapa IBR entre 0,4 mm a 0,6 mm**

- Sim
- Não

**Fixação com pregos adequados de chapa metálica**

- Sim
- Não

**Tipologia recomendada**

## ORIENTAÇÃO PARA A ATRIBUIÇÃO DE TIPOLOGIAS

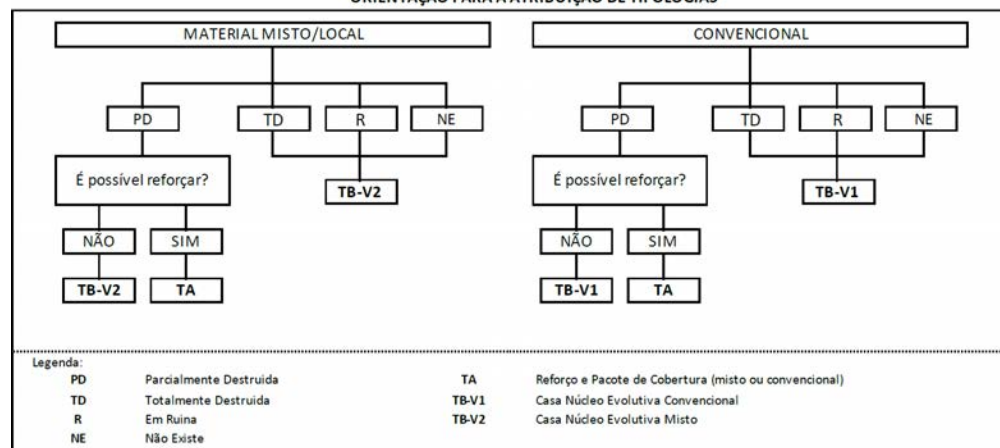

- TA - REFORÇO E PACOTE DE COBERTURA (MISTO)
- TA - REFORÇO E PACOTE DE COBERTURA (CONVENCIONAL)
- TB-V1 - CASA NÚCLEO EVOLUTIVA CONVENCIONAL
- TB-V2 - CASA NÚCLEO EVOLUTIVA MISTO

**Providências temporárias / deslocação****O AF vai ficar na casa durante a construção?**

- Sim
- Não

**O AF necessita de assistência de abrigo para alojamento temporário no local?**

- Sim
- Não

**O AF pode mudar-se para ficar com familiares?**

- Sim
- Não

## Planeamento e gestão da construção

» **Mão-de-obra disponível/Cuidados com o AF**

**Existem adultos capazes (16+) que podem e querem participar na preparação da obra?**

- Sim
- Não

**Existem adultos capazes (16+) que podem e querem participar no processo de construção?**

- Sim
- Não

**Existem membros com necessidades específicas devido à idade ou saúde?**

- Sim
- Não

**Existem membros com mobilidade reduzida?**

*Nota: Em caso afirmativo, é necessária prestar atenção a provisão e construção de uma rampa*

- Sim
- Não

**» Acesso**

A que distância está a casa de acesso veicular?

---

**Metros**

1 minuto

---

**Minutos a andar**

1 minuto

---

**Como é o percurso a partir do acesso veicular ao local?**

- Acessível para carros
- Não acessível para carros
- Fácil acesso de carro (todas as estações do ano)

**Que opções de transporte local existem?**

- Bicicleta
- Autocarro
- Comboio
- Carro
- Outros

**» Água e electricidade****Existe abastecimento de água no local?**

- Sim
- Não

**Existe armazenamento de água no local?**

- Sim  
 Não

**Existe acesso à electricidade?**

- Sim  
 Não

### » Armazenamento

**Existe armazenamento seguro para ferramentas?**

- Sim  
 Não

**Existe armazenamento seguro para os materiais?**

- Sim  
 Não

**Existe a possibilidade de alugar armazenamento aos vizinhos?**

- Sim  
 Não

### » Local

**O local é propenso a inundações?**

- Sim  
 Não



**O local está inclinado?**

- Sim
- Não

**O local está congestionado?**

- Sim
- Não

**O local tem um sistema de drenagem adequada?**

- Sim
- Não

**» Demolição / escombros****Existe um edifício para demolir?**

- Sim
- Não

**Há materiais para salvar/reutilizar?**

- Sim
- Não

**A nova construção estará no mesmo local?**

- Sim
- Não

**Quanto tempo (dias) demorará a demolição?**

NA

---

» **Dimensões da casa / lote**

Imagem de apoio às dimensões da casa / lote

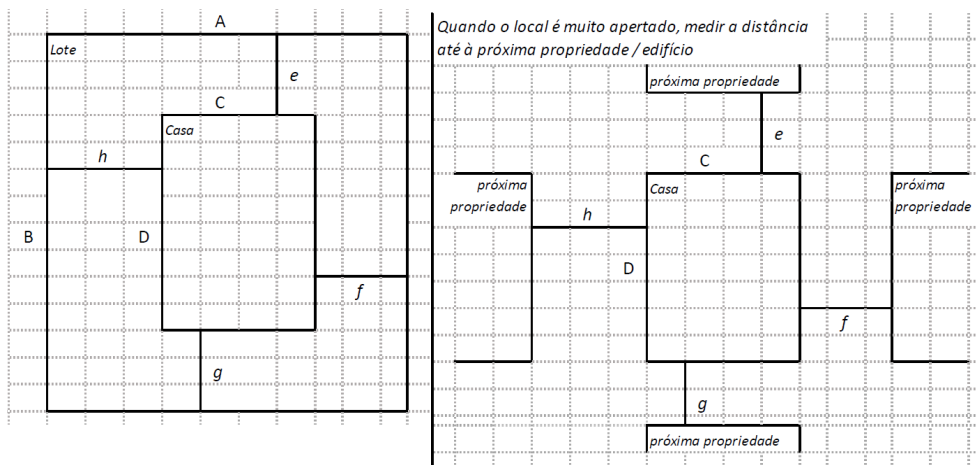

---

 Dimensões em metros ou passos, por favor especifique
 

---

**Dimensões do Lote (A x B)**

20,15x38,35 metros

**Dimensões da Casa (C x D)**

7,40x17,00 metros

**Distância da Casa ao limite do Lote: e**

25,60 metros

**Distância da Casa ao limite do Lote: f**

2,15 metros



**Dimensão da casa (A x B)**7,40x17,00 metros

---

**Dimensão do lote (A x B)**20,15x38,35 metros

---

**Outra informação relevante**A casa tem um poço com bomba

---

**» TB-V1 Casa Núcleo Convencional****Há espaço no lote para uma nova construção de 3m x 8m?**

- Sim
- Não

**De acordo com o espaço disponível e a preferência do agregado familiar, por favor especifique:**

- Construção ao lado da casa existente
- Construção no lugar da casas existente (demolir)

**» TB-V2 Casa Núcleo Misto****Há espaço no lote para uma nova construção de 3m x 8m?**

- Sim
- Não

**De acordo com o espaço disponível e a preferência do agregado familiar, por favor especifique:**

- Construção ao lado da casa existente
- Construção no lugar da casas existente (demolir)

## Notas (se aplicável)

### Outras informações adicionais relevantes

A casa está em condições, apenas a cobertura que carece de reforço estrutural

---

**Sketches**

---



# Fotos adicionais (se aplicável)

1

## Fotos adicionais

1706101858679.jpg

1706101858679.jpg

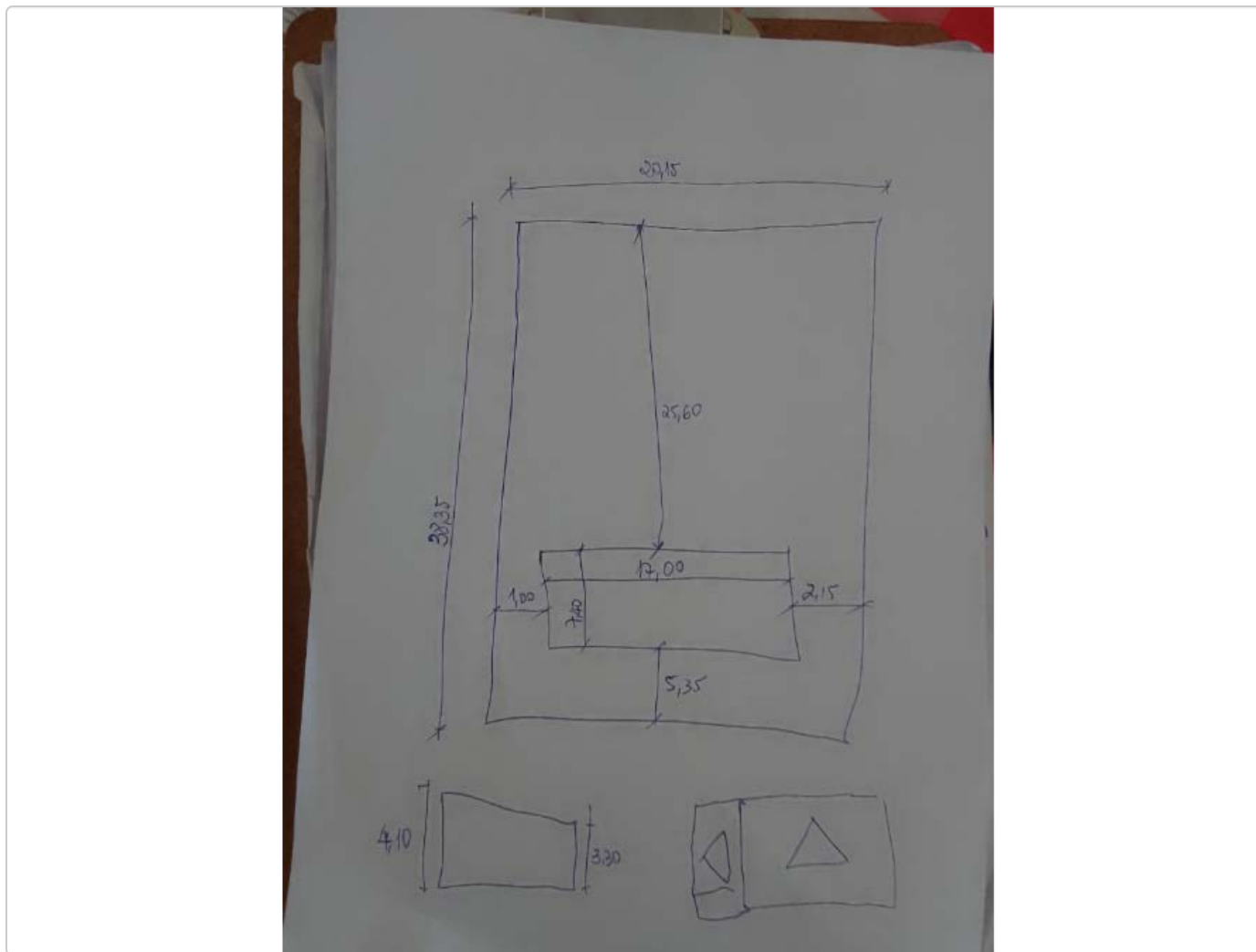

Fotos adicionais

1706101880484.jpg

1706101880484.jpg





Fotos adicionais

1706101896588.jpg

1706101896588.jpg



Fotos adicionais

1706101921707.jpg

1706101921707.jpg



